



Type KVII/HFS – La vanne Hybride innovante

Vanne de sectionnement et de régulation pour gaz Commande électropneumatique

Edition: 07.20

Sous réserve de modifications

DOMAINES D'APPLICATION

- > Ligne d'alimentation en gaz combustible pour chaudières vapeur selon les EN12952/12953
- > Équipements thermiques industriels selon la norme EN 746
- > Tuyauteries pour combustibles gazeux dans tous les secteurs industriels

AVANTAGES

- > Temps de fermeture < 1 seconde
- > Sécurité élevée grâce à une étanchéité parfaite
- > Conception robuste pour fréquence de commutation importante
- > Vanne haute performance à longue durée de vie
- > Fonction de régulation précise



sûre et fiable

Type KVII/HFS

Vanne de sectionnement et de régulation pour gaz Commande électropneumatique



DN 65 -300 / NPS 2 1/2" - 12" ANSI 300

APPLICATION

- > Dispositif automatique d'arrêt d'urgence
- > Vanne d'arrêt de sécurité et vanne de régulation pour brûleur gaz
- > Vanne de régulation

CARACTÉRISTIQUES TECHNIQUES

- > Robinet à soupape avec soufflet, à simple siège et passage droit
- > Étanchéité d'axe par soufflet métallique, répondant aux normes TA-Luft et ISO, et comprenant un point de test en aval
- > Joint de clapet remplaçable
- > Guidage linéaire sans entretien
- > Clapet équilibré permettant des pressions de service importantes
- > Actionneur à piston avec ressort de rappel intégré
- > Association d'une régulation électropneumatique et d'une commande à fermeture rapide

CERTIFICATIONS

Examen "UE de type" (module B)
selon la directive DESP 2014/68/UE

Examen "CE de type"
selon la directive des appareils à gaz 2009/142/CE

basés sur les normes harmonisées:
EN 13611 / EN 161 / EN 16678

- Autres Certificats:**
- > TA-Luft selon VDI 2440/ ISO 15848-1
 - > SIL2 selon EN 61508
 - > Sécurité-feu selon EN 10497 / API 607

DONNÉES DE FONCTIONNEMENT

- Fluides:**
- > combustibles gazeux selon DESP 2014/68/EU
 - > gaz des familles 1, 2 et 3 selon ISO 6976
 - > autres fluides gazeux
- Pression de service:** Max. 16 bar(g)
- Température de service:** -29 à 180 °C
- Température ambiante:** -29 à 80 °C
- Fluide de commande:** air comprimé, 4 à 8 bar(g), selon ISO 8573-1
- Tension de commande:** 230 V AC 50 Hz, 24 V DC
- Puissance:** 10.6 VA / 6.8 W
- Classe de protection:** IP 65
- Position de montage:** sans restriction
- Lieu d'installation:** Intérieur / Extérieur

OPTION

- > Clapet de régulation disponible en versions : parabolique, à cylindre multi-trous ou à fente
- > Fonction de régulation uniquement (retrait de l'électrovanne 3/2)

REMARQUES

Selon les normes EN 12952/12953 et EN746, il est recommandé d'installer un filtre en amont des vannes de sectionnement. (ex. Kühme type SF / SFY)

sûre et fiable

Type KVII/HFS

Vanne de sectionnement et de régulation pour gaz Commande électropneumatique



DN 65 -300 / NPS 2 1/2" - 12" ANSI 300

DIMENSIONS selon ASME B16.10 Class 300

BRIDES selon ASME / ANSI B16.5 Class 300 RF

NPS	mm							kg
	L	D	H	H ₁	H ₂	H ₃	H ₄	Poids
2 1/2"	292	250	600	180	120	337	140	65
3"	318	250	600	180	120	337	140	75
4"	356	250	605	180	120	340	140	90
6"	444	250	775	250	180	452	140	160
8"	559	315	900	250	180	520	200	240
10"	622	315	970	250	180	585	200	370
12"	711	315	1150	280	180	675	200	475

PARAMÈTRES

Diamètre NPS	2 1/2"	3"	4"	6"	8"	10"	12"
Pression max. admis. (PS) en bar(g) *	16	16	16	16	16	10	10
Classe ANSI (lbs.)	300	300	300	300	300	300	300
Max Kvs - valeur m ³ /h	77	114	193	403	716	1087	1460
Temps de fermeture	< 1 seconde						

* pour une pression d'air comprimé de 4 bar(g)

ACCESSOIRES*

Quantité	Accessoires
1	Vanne de purge rapide
1	Électrovanne 3/2 à action directe
1	Positionneur électropneumatique
2	Contacts fin de course mécanique ou détecteur de proximité
1	Capot de protection transparent, pour les fins de course et l'indication visuelle de position

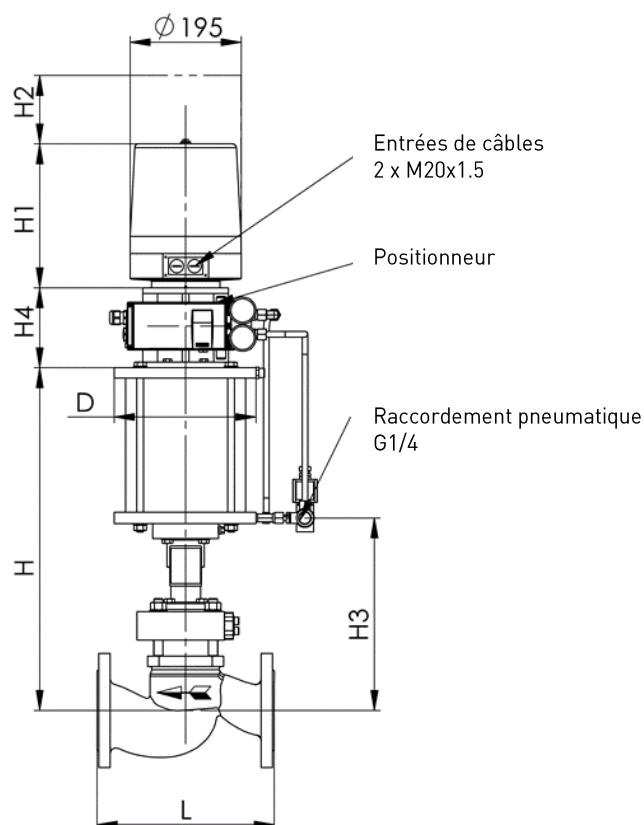

MATÉRIAUX*

Corps:	acier A 216 WCB
Siège de vanne:	inox avec revêtement dur
Joint de clapet:	élastomère
Soufflet d'étanchéité:	inox 1.4541
Axe de vanne:	inox 1.4021
Actionneur à piston:	acier galvanisé
Joint de piston:	élastomère
Corps d'actionneur:	aluminium

* Autres matériaux et accessoires sur demande.
Raccordement en brides #150 également disponible.