



Type KVF/O

Vanne automatique de mise à l'évent pour gaz Commande électropneumatique

Edition: 06.21
Sous réserve de modifications

DOMAINES D'APPLICATION

- > Ligne d'alimentation en gaz combustible pour chaudières vapeur selon les EN12952/12953
- > Équipements thermiques industriels selon la norme EN 746
- > Tuyauteries pour milieux gazeux dans tous les secteurs industriels

AVANTAGES

- > Temps d'ouverture/fermeture < 1 seconde
- > Sécurité élevée grâce à une étanchéité parfaite
- > Conception robuste pour fréquence de commutation importante
- > Vanne haute performance à longue durée de vie



sûre et fiable

Type KVF/0

Vanne automatique de mise à l'évent pour gaz

Commande électropneumatique



DN 15-50 / NPS 1/2" – 2" ANSI 150

APPLICATION

- > Vanne à action directe, normalement ouverte par manque d'air ou d'électricité
- > Vanne de mise à l'évent sur dispositif de double sectionnement automatique pour gaz
- > Vanne automatique de purge sur les réseaux de tuyauterie

CARACTÉRISTIQUES TECHNIQUES

- > Robinet à soupape avec soufflet, à simple siège et passage droit
- > Étanchéité d'axe par soufflet métallique, répondant aux normes TA-Luft et ISO, et comprenant un point de test en aval
- > Joint de clapet remplaçable
- > Guidage linéaire sans entretien
- > Arrivée du fluide sous le clapet
- > Actionneur à piston avec ressort de rappel intégré

CERTIFICATIONS

Examen "UE de type" (module B)
selon la directive DESP 2014/68/UE

Examen "CE de type"
selon le règlement pour les appareils à gaz
UE/2016/426

basés sur les normes harmonisées:
EN 13611 / EN 16304

- Autres Certificats:**
- > TA-Luft selon VDI 2440/
ISO 15848-1
 - > SIL2 selon EN 61508

DONNÉES DE FONCTIONNEMENT *1

- | | |
|--------------------------------|---|
| Fluides: | > combustibles gazeux
selon DESP 2014/68/EU |
| | > gaz des familles 1, 2 et 3
selon ISO 6976 |
| | > autres fluides gazeux |
| Pression de service: | Max. 20 bar(g) |
| Température de service: | -29 à 180 °C |
| Température ambiante: | -29 à 80 °C |
| Fluide de commande: | air comprimé, 4 à 8 bar(g),
selon ISO 8573-1 |
| Tension de commande: | 230 V AC 50 Hz, 24 V DC |
| Puissance: | 10.6 VA / 6.8 W |
| Classe de protection: | IP 65 |
| Position de montage: | sans restriction |
| Lieu d'installation: | Intérieur / Extérieur |

**1 données générales ; pour les données spécifiques à une vanne se référer à sa fiche technique.*

OPTION

- > Fonction de régulation avec clapet spécifique et positionneur électropneumatique (type KVF/OS)

REMARQUES

Selon les normes EN 12952/12953 et EN746, il est recommandé d'installer un filtre en amont des vannes de sectionnement. (ex. Kühme type SF / SFY)

sûre et fiable

Type KVF/0

Vanne automatique de mise à l'évent pour gaz Commande électropneumatique



DN 15-50 / NPS 1/2" – 2" ANSI 150

DIMENSIONS SELON ASME B16.10 Class 150

BRIDES SELON ASME / ANSI B16.5 Class 150 RF

NPS	bar g	Pression max. PS*	Action.	mm					kg	
				L	D	H	H ₁	H ₂		H ₃
1/2"	20	150	150	108	200	420	180	120	411	35
3/4"	20	150	150	117	200	423	180	120	414	35
1"	20	150	150	127	200	426	180	120	417	37
1 1/2"	20	150	150	165	200	440	180	120	431	46
2"	20	200	200	203	200	430	180	120	421	52

* pour une pression d'air comprimé de 4 bar(g)

PARAMÈTRES

Diamètre NPS	1/2"	3/4"	1"	1 1/2"	2"
Pression max. admissible (PS) en bar de -29° à 50 °C	19	19	19	19	19
Pression max. admissible (PS) en bar pour 180 °C	14	14	14	14	14
Classe ANSI (lbs.)	150	150	150	150	150
Kvs – valeur en m ³ /h	4	7,1	11	27,9	44
Temps d'ouverture/fermeture	< 1 seconde				

ACCESSOIRES*

Quantité	Accessoires
1	Électrovanne 3/2 à action directe, pression 0 – 8 bar
2	Contacts fin de course de type mécanique ou détecteur de proximité
1	Capot de protection transparent, pour les fins de course et l'indication visuelle de position

* Autres matériaux et accessoires sur demande.

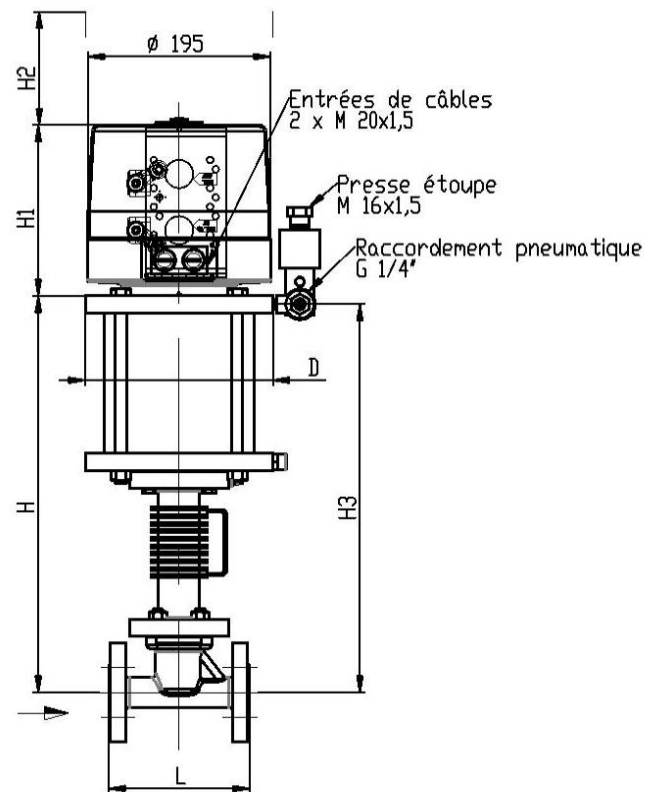

MATÉRIAUX*

Corps:	acier A 216 WCB
Siège de vanne:	inox avec revêtement dur
Pièces internes:	inox 1.4021
Joint de clapet:	PTFE
Soufflet d'étanchéité:	inox 1.4541
Actionneur à piston:	acier galvanisé
Corps d'actionneur:	aluminium

sûre et fiable

Type KVF/0

Vanne automatique de mise à l'évent pour gaz Commande électropneumatique



DN 15-50 / NPS 1/2" - 2" ANSI 150

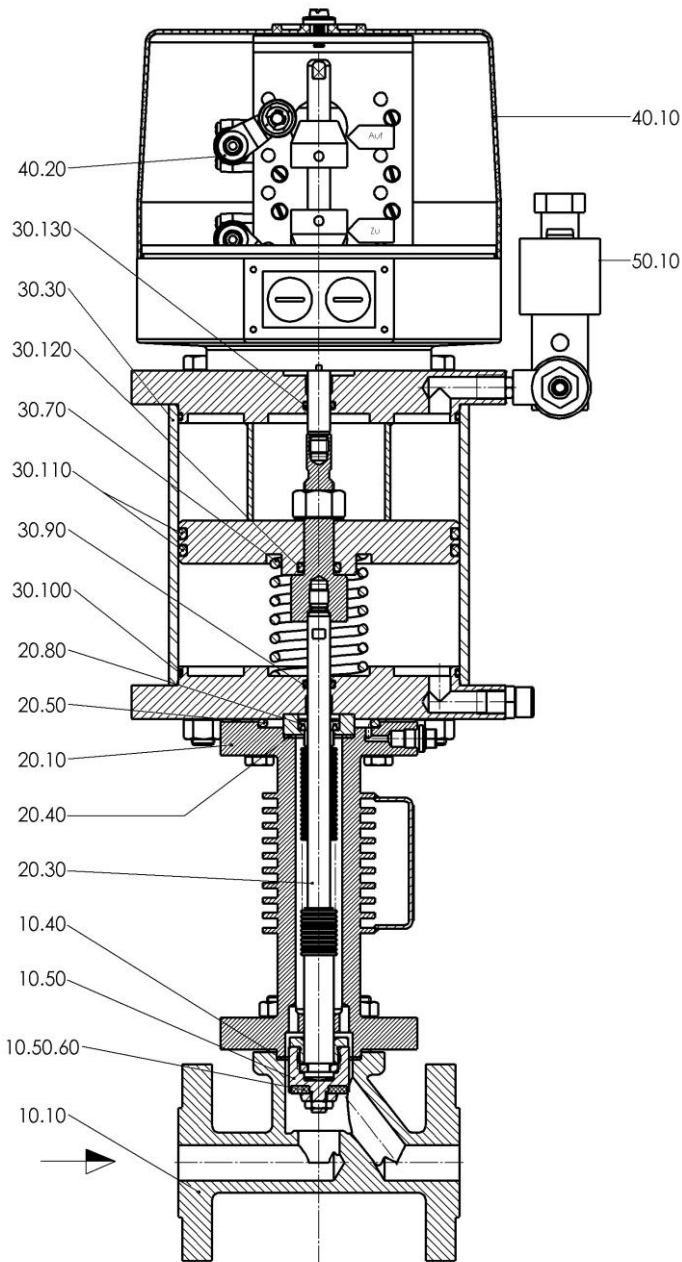

10.10 Corps

* 10.40 Joint de corps

10.50 Clapet

* 10.50.60 Joint de clapet

20.10 Entretoise de soufflet

* 20.30 Ensemble tige/soufflet

* 20.40 Joint plat

* 20.50 Joint torique

* 20.80 Bague d'étanchéité

30.30 Corps d'actionneur

* 30.70 Ressort de compression

* 30.90 Joint torique

* 30.100 Joint torique

* 30.110 Joint torique

* 30.120 Joint torique

* 30.130 Joint torique

* 40.10 Capot de protection

* 40.20 Contact fin de course

* 50.10 Électrovanne 3/2

* **Pièces de rechange**